**Postup zaměření:**

1. Zaměřte šířku skla (A), min. na 3 místech.
2. Od nejmenší naměřené hodnoty odečtete 1-2mm.
3. Zaměřte výšku skla (B), při širších oknech zaměřte výšku na více místech.

Přejeme Vám hodně spokojenosti s Vaším novým výrobkem

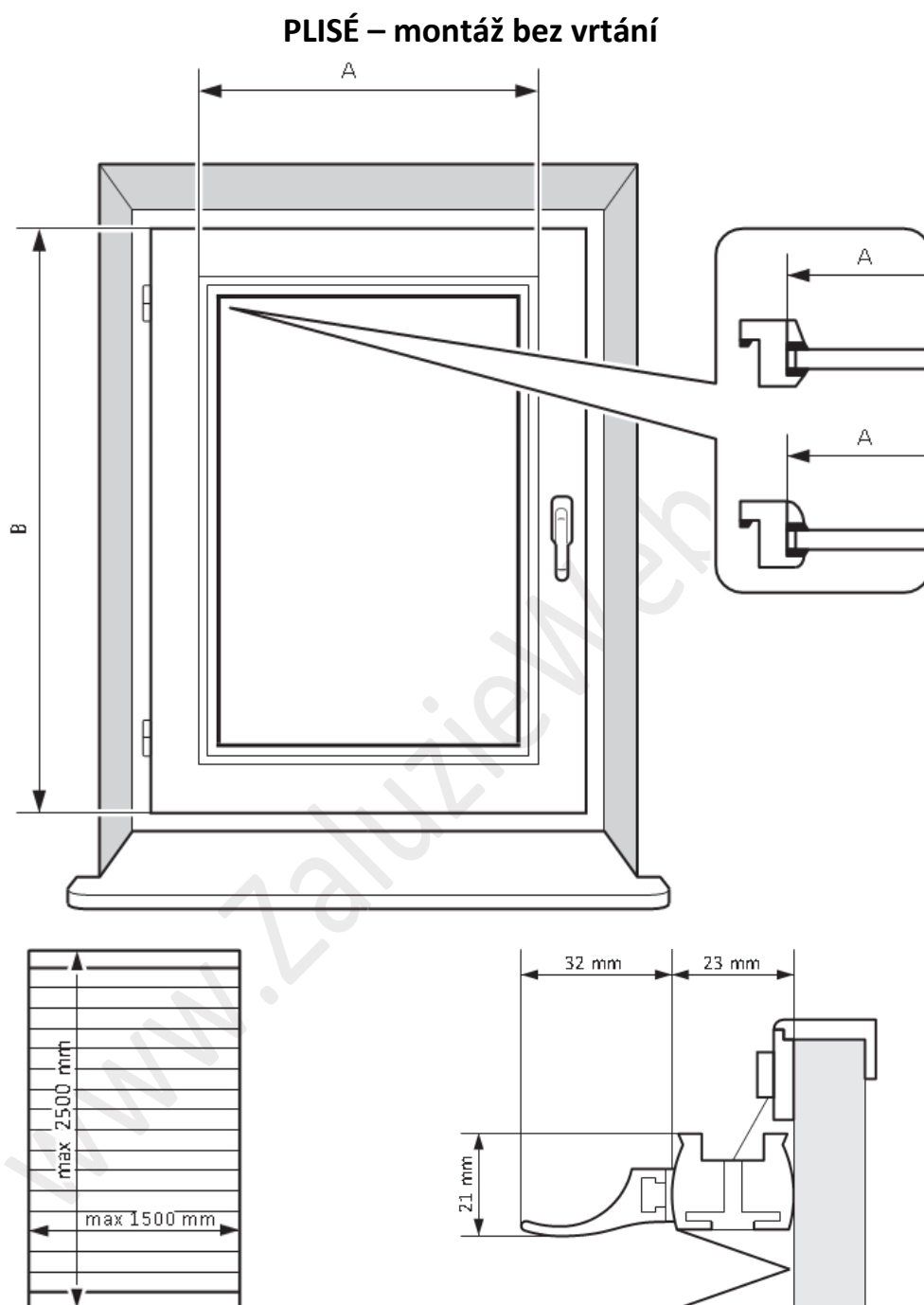

Postup zaměření:

1. Zaměřte šířku skla, včetně zasklívacích lišt (A) min. na 3 místech.
2. Při objednávání zvolte střední naměřenou hodnotu
3. Zaměřte výšku celého otevíratelného křídla (B)

Přejeme Vám hodně spokojenosti s Vaším novým výrobkem